



GENERALINSPEKTØREN FOR HEIMEVERNET

BESTEMMELSER FOR SAMARBEID MED DET FRIVILLIGE SKYTTERVESEN OM SKYTTERHUS OG SKYTEBANER

Generalinspektøren for Heimevernet fastsetter

”Bestemmelser for samarbeid med Det Frivillige Skyttervesen om skyttehus- og baner”

Heimevernsstaben, 23. mai 2007

Bernt I F Brovold
Generalmajor
Generalinspektør for Heimevernet

INNHOOLD:

1	INNLEDNING	4
1.1	Generelt	4
1.2	Forkortelser	4
1.3	Styrende dokumenter og reglementer	4
1.4	Operativ struktur	4
1.5	GIHV's intensjon.....	4
2	Generelle føringer for investeringsmidler – skytebaneanlegg og skytter- / idrettshus.....	5
2.1	Generelt	5
2.2	Tidsfrister	5
2.3	Kontrakt/avtale	5
2.4	Krav til vedlegg.....	5
2.4.1	Tegninger og skisser.....	5
2.4.2	Godkjenninger.....	5
2.4.3	Kostnadsoverslag	5
2.4.4	Finansiereings- og fremdriftsplan	5
2.5	Plan og bygningsloven – forhold	6
2.5.1	Eksisterende skytebaner	6
2.5.2	Endringer av eksisterende skytebaneanlegg.....	6
3	Forskuttering av bruksrett til sivile skytebaner	6
3.1	Forskuddsleie	6
3.2	Grunnlagsberegninger	7
3.2.1	Nyanlegg	7
3.2.2	Oppgradering	7
3.2.3	Skade og kontroll	7
3.3	Banestruktur for HV's – Lokalsenter / DFS - baneanlegg.....	7
3.4	Krav til godkjenning av baneanlegg.....	7
3.5	Bestemmelser for behandling av søknader om forskuttering av bruksrett for Heimevernets bruk av sivile skytebaner.....	7
3.5.1	Skytterlagets søknad.....	7
3.5.2	Heimeverndistriktets saksbehandling av søknaden.....	8
3.5.3	Forsvarsbyggs saksbehandling av søknaden	9
3.5.4	Heimevernstabsens saksbehandling og videre saksgang	9
4	Føringer for investering av midler i bruksavtaler/forskuddsleie av sivile skytterhus	10
4.1	Bestemmelser for behandling av søknader om investering av midler i bruksavtale/forskuddsleie av sivile skytterhus mm.....	10
4.1.1	Generelt	10
4.1.2	Økonomi.....	10
4.1.3	Saksgang.....	10
5	Direktiv satt ut av kraft.....	10
6	Forkortelser	10
7	Vedlegg	10

1 INNLEDNING

1.1 Generelt

Forskuddsleie fra Forsvaret av nyanlegg, utvidelse og utbedringer mm av sivile skytterlags baner og skytterhus skal nyttes til å gi vedkommende baneanlegg en infrastruktur som ivaretar kvalitets- og kulturreformen med nye utdannings- og treningskonsepter. I tillegg skal anleggene ivareta sikkerhetsmessig standard for å tilfredsstillende krav og reguleringer som er fastsatt for sivile skytebaner som skal nyttes ved Heimevernets treninger.

HV kan investere midler i skytter-/idrettshus i forbindelse med nyetablering eller reetablering. Vilkårene skal være at ordningen er rimelig for HV i forhold til å bygge selv. Kravet er at HV skal gis bruksrett både til baneanlegg og skytte-/idrettshus i forbindelse med investeringen på minimum 20 år. Bruksavtalen skal inneholde en klausul om forlengelse når bruksavtalen løper ut.

1.2 Forkortelser

Forkortelser som er nyttet i dokumentet fremgår av pkt. 6.

1.3 Styrende dokumenter og reglementer

- Forsvarssjefens retningslinjer for Eiendom, bygg og anlegg.
- UD 2 – 1 Sikkerhetsbestemmelser for Hæren
- Forsvarsbyggs skytefelthåndbok med vedlegg
- Justisdepartementets forskrifter – sivile sikkerhetsbestemmelser for skytebaneanlegg.

1.4 Operativ struktur

Forsterknings- og oppfølgingsstyrkene utgjør 90 % av Heimevernets operative struktur. Det er slått fast at disse styrkene primært skal trene lokalt, og at troppen skal være det dimensjonerende utdanningsforband. For å ivareta dette kravet er det viktig å sørge for at et landsdekkende nett av lokale baner er tilgjengelig for HV - områdene. Behovet for slike baner dekkes gjennom tilgang til DFS baner. Flere og flere av DFS sine skytebaner har i dag elektronisk skivemateriell. Utfordringen blir å opparbeide muligheter for å gjennomføre enkle feltmessige skytinger ved de DFS banene som HV må nytte i sitt desentraliserte treningskonsept.

Lokale skytebaner som skal benyttes av HV`s avdelinger skal ha infrastruktur som skissert i GIHV`s bestemmelser for HVs bidrag til utvikling av skyte- og øvingsfelt.

1.5 GIHV`s intensjon

Utdanning i bruk av våpen og tvangsmidler skal prioriteres.

Utdanningen må derfor settes i system for å utdanne den enkelte mann til sammensatte øvelser for IFO – strukturen med settinger gjennom målspill som ivaretar de fleste situasjoner en IFO – struktur kan bli stilt ovenfor både i fred, krise og krig.

GIHV vil styre ressursene/støtten til de skytterlag som har muligheten til å etablere/oppgradere en infrastruktur av skytebaneanlegg som gir HV kvalitets- og situasjonsmestring i egenferdigheter for operasjoner i fred, krise og krig med HVs lette våpensystemer. Baneanlegg som ikke kan utvikles i henhold til HV`s behov, vil ikke bli nyttet, og heller ikke få økonomisk bidrag.

2 Generelle føringer for investeringsmidler – skytebaneanlegg og skytter- / idrettshus

2.1 Generelt

Forsvart overfører årlig støtte direkte til DFS. Det forutsettes at deler av denne støtten går direkte til de skytterlag som har behov både for nyanlegg og oppgradering av eksisterende baneanlegg og sikkerhet for å tilpasses til HV`s behov.

HV - distriktene skal i henhold til disse bestemmelsenes intensjon, i samarbeid med DFS/skytterkontor, orientere skytterlagene om forutsetningene for å kunne inngå en avtale om forskutering av bruksrett for HV.

GIHV tar den endelige beslutning om tildeling av investeringsmidler i forhold til HVs til enhver tids økonomiske situasjon.

2.2 Tidsfrister

Følgende tidsfrister gjøres gjeldende:

- Skytterlaget fremmer søknaden til HV – distriktet innen 15. mai året før budsjettåret.
- HV – distriktet oversender søknaden med saksdokumenter og prioriteringer for de anlegg som er aktuelle til FB/U innen 15. juni.
- FB/U returnerer søknaden med anbefaling og kvalitetssikring til HV – distriktet innen 1. oktober.
- HV – distriktet fremmer søknaden med en eventuell fornyet prioritering og anbefaling etter FB/Us saksbehandling til HVST innen 15. november.

2.3 Kontrakt/avtale

Forslag til normalkontrakt fås ved henvendelse til vedkommende HV – distrikt eller til DFS skytterkontoret. Kontrakten/avtalen mellom skytterlaget og Forsvaret skal opprettes så snart HVST har gjort kjent at forskuddsleie kan gis.

2.4 Krav til vedlegg

Vedleggene som skal følge søknaden skal inneholde følgende opplysninger:

2.4.1 Tegninger og skisser

Av tegninger, skisser mm skal det fremgå hvordan anlegget er planlagt utført. Hvis det gjelder utbedringer, omlegging av en banestruktur angis dette på en tegning/skisse på en tydelig måte. Målestokk 1:1000 eller 1:2000 kan nyttes.

2.4.2 Godkjennelser

Sikkerhetsvinkler inntegnes og det gis opplysninger om terrenget bak skivene (bakgrunnshøyden) ved for eksempel inntegning av høydekurvene.

Godkjenning fra politi eller lensmann skal vedlegges.

2.4.3 Kostnadsoverslag

Det enkelte tiltak skal, så godt som mulig, være kostnadsberegnet. Det bør skilles mellom arbeids- og materiellkostnader. Dersom anlegget i all vesentlig grad er ferdig, utarbeides kostnadsoverslag for de gjenstående arbeider. Det må opplyses hvor lang tid det vil ta og utføre arbeidet.

2.4.4 Finansiereings- og fremdriftsplan

Finansierings- og fremdriftsplan skal vise hvilket år arbeidet starter opp, når det skal være halvferdig og når tiltaket vil være avsluttet. GIHV er avhengig av opplysningene for å beslutte iverksetting og for å sette av midler i riktig budsjettår.

Planen skal videre vise hvordan tiltaket som det er utarbeidet kostnadsoverslag for, er tenkt gjennomført økonomisk, herunder:

- Egne midler.
- Tilskudd fra DFS.
- Tilskudd fra kommunen.
- Tilskudd i form av materialer.
- Lån i bank eller annet sted (dersom kommunen har gitt kommunalgaranti oppgis dette)
- Tilskudd fra Forsvaret
- Dugnad

Finansieringsplanen skal dekke kostnadsoverslagets sluttsum.

2.5 Plan og bygningsloven – forhold

2.5.1 Eksisterende skytebaner

Tidligere retningslinjer om skytebanestøy, T-2/93, fastsatte at eksisterende skytebaner ikke skal konsesjonsbehandles gjennom forurensingsloven. Denne praksisen ligger fast, og eksisterende baner omfattes derfor i utgangspunktet ikke av konsesjonsplikt. Disse skytebanene er å anse som lovlig virksomhet som kan drives som før, forutsatt at det ikke gjøres endring i utforming og bruk av banen som gir vesentlig økte støyulemper for omgivelsene.

2.5.2 Endringer av eksisterende skytebaneanlegg

Utvidelser av eksisterende anlegg som fører til konsekvenser for arealbruk, må vanligvis planbehandles som ny/endringer av reguleringsplan. Dette følger av plan- og bygningslovens generelle bestemmelser.

Fylkesmannen skal varsles om planlagte endringer av bruk, skyteretning m.v. ved en eksisterende bane, dersom disse har betydning for støyforholdene i skytebanens omgivelser.

3 Forskuttering av bruksrett til sivile skytebaner

3.1 Forskuddsleie

I den grad HV finner det formålstjenelig kan det gås inn med investeringsmidler i en bane eller anlegg. Forskuddsleien skal knyttes til de investeringer som gir HV - direkte stridskompetanse.

HV – distriktene skal kontrollere, behandle og prioritere ut fra forutsetningene som gir HV kompetanse i maktanvendelse og situasjonsmestring for operasjoner i fred, krise og krig, med prioritet på feltbaner.

For å komme i betraktning må søknaden knyttes til:

- HV – distriktets prioritering og nyttevurdering av baneanlegget i forhold til vedlikeholdstrening og kompetanseheving.
- Nyanlegg av skytebanetyper i henhold til pkt 3.3 HV nytter i sin utdanning av befal og mannskaper.
- Større utbedringer av baneanlegg som knytter seg til HVs behov.
- Når forskuddsleien kan knyttes til minimum 20 års bruksavtale mellom skytterlaget og HV - distriktet

Forskuttering av bruksrett skal gjelde selve skytebaneanlegget og ikke for eksempel:

- Skytterhus
- Kjøp eller leie av grunn.
- Fremføring eller utbedring av veier og plasser
- Støydempende- og miljøverntiltak

3.2 Grunnlagsberegninger

Følgende maksimumsbeløp utgjør beregningsgrunnlaget.

3.2.1 Nyanlegg

- Geværbane 200m elektronisk kr 10 000,- pr el skive.
- Geværbane 100m elektronisk kr 10 000,- pr el skive
- Vendemålsbane kr 45 000,- pr 5 skiver
- Feltskytebane, veiledende kostnad kr 10 000,- pr målblendering med kulefanger.
HV – distrikt i samarbeid med FB/U gis rom for en totalvurdering av investeringskostnadene for realisering av tiltaket.

3.2.2 Oppgradering

Følgende maksimumsbeløp utgjør beregningsgrunnlag for oppgardering/reparasjoner av eksisterende baneanlegg:

- Geværbane 100 og 200m kr 6 000,- pr skive.
- Feltskytebane kr 5 000,- pr blendering
- Vendemålsbane kr 5 000,- pr 5 skiver

3.2.3 Driftstilskudd ved bruk av elektronisk anvisningsutstyr hvor det ikke er ytt forskuddsleie

1. måned etter gjennomført skyting skal Forsvaret betale kr 0,50 pr avfyrt skudd mot mål med elektronisk anvisning, som tilsvarer minimum slitasjekostnader for slikt utstyr ved Forsvarets bruk. Dette gjelder kun baner hvor Forsvaret ikke har ytt forskuddsleie i henhold til disse bestemmelsenes kapittel 3.

3.2.4 Skade og kontroll

Ved skade på elektronisk avvisningsutstyr som følge av HVs bruk av anlegget, skal HV betale reparasjonskostnadene fullt ut.

HVs skyteleder og skytterlagets kontaktperson skal sammen inspisere skytebaneanlegget, og protokollføre eventuelle skader eller mangler av betydning. Etter endt skyting skal samme inspeksjon gjennomføres pånytt og protokollføre eventuelle nye skader som måtte være oppstått på grunn av HVs bruk.

3.3 Banestruktur for HV's – Lokalsenter / DFS - baneanlegg

HV vil i fremtiden ha behov for at DFS baner tilpasses HV's behov, ref vedlegg E.

3.4 Krav til godkjenning av baneanlegg

Ved innleie av sivile skytebaner til militært bruk skal FB ikke lenger foretas fysisk kontroll av anlegget. Fremtidig kontroll foretaes ved å innhente Politimester/Lensmanns godkjenning av banen/anlegget, jfr FBs skytefelthåndbok.

3.5 Bestemmelser for behandling av søknader om forskuttering av bruksrett for Heimevernets bruk av sivile skytebaner

3.5.1 Skytterlagets søknad

Ved søknad om forskuttering av bruksrett til skytebaneanlegg, må følgende tiltak utføres:

- Skytterlaget orientere HV – distriktet om sine planer.
- Det avklares om HVs ønske om å delta i prosjektet, samt avklare HVs behov
- Utarbeide prosjektforslaget med finansierings- og fremdriftsplan
- Forestå nødvendige avklaringer med grunneier for arealbruken.
- Avklare med kommunale etater om byggetillatelse og eventuelle krav om reguleringsplan.

- Avklare med Fylkesmannen og utslippstillatelse/konsesjon iht forurensingsloven ved vesentlig endring i aktivitet og infrastruktur i baneanleggene, jfr. pkt. 2.5
- I de tilfeller hvor HV har generert behovet for utslippstillatelse/konsesjon, kan skytterlaget søke HVST om å få dekket kostnadene i forbindelse med søknaden til Fylkesmannen om utslippstillatelse. Kostnadene skal være definert på forhånd før arbeidet med søknaden iverksettes og kostnadene avklares med HVST.
- Godkjenningssdokument av baneanlegget fra politi eller lensmann.
- Fremme søknaden innen tidsfrist til HV – distriktet, med følgende vedlegg:
 1. Forhåndsgodkjenning ved nyanlegg av politiet.
 2. Grunneiers erklæring legges ved i de tilfeller en slik avklaring er nødvendig.
 3. Kommunens byggetillatelse.
 4. Fylkesmannens utslippstillatelse/konsesjon dersom det kreves.
 5. Nødvendige tegninger og skisser.
 6. Finans- og fremdriftsplan.
 7. Kontraktslengde/status for eksisterende baneanlegg
 8. Skytterlagets sjekklister ved kontroll av baneanlegget skal følge vedlagt, jfr vedlegg C.
 9. Kravs- og funksjonsbeskrivelse av elektroniske skiver hvor det stilles krav om at treftellersystemet skal være sikret mot direkte beskytning for å unngå skader.

3.5.2 Heimeverndistriktets saksbehandling av søknaden

3.5.2.1 Behovs- og funksjonsanalyse

HV – distriktet utarbeider en BF – analyse som et arbeidsgrunnlag for å starte dialoger med det enkelte skytterlag for å konstantere muligheter og begrensninger for bruk av baneanlegget, herunder:

- Behov for infrastruktur og baneanlegg iht normen.
- Våpensystemer som skal nyttes
- Ammunisjonstype og mengde som årlig skal nyttes på den enkelte bane.
- Antall dager anlegget skal nyttes i året
- Antall kvelder, lørdager og søndager anlegget må kunne nyttes

3.5.2.2 Synergier

Klargjøre nærliggende HV og SHV – områder som kan nytte seg av samme anlegg. Det kan også være HV – områder som kan tilhøre andre distrikter.

3.5.2.3 Godkjenninger

Følgende godkjenninger må dokumenteres av skytterlaget før søknaden kan fremmes for tilskudd:

- Godkjenning av anlegget fra politi eller lensmann.

3.5.2.4 Søknaden

HV – distriktet skal behandle søknaden etter følgende momenter:

- HV – distriktet kontrollerer at søknaden er satt opp i henhold til vedlagte mal for søknader med fremdrifts- og finansieringsplan
- HV – distriktets klargjøring av behovet for anlegget i en helhetlig sammenheng, herunder:
 - Beskrive 'Nå situasjon' og 'Ønsket situasjon'

- Beskrive konsekvenser ved ikke å gjennomføre tiltaket
- FBs anbefalinger
- Godkjenningsbevis fra politi eller lensmann.
- HV – distriktet gir søknaden sin anbefaling/ikke anbefaling. Søknaden fremmes HVST inne oppsatt tidsfrist.
Dersom det foreligger flere søknader skal HV – distriktet fremme dette med prioriteringer.

3.5.2.5 Økonomioppfølging

HV – distriktet skal innhente fakturastatus fra både FB/U og skytterlaget for den årlige tildelingen/forbruket i henhold til innvilget søknad. Denne statusen skal innhentes innen 1 oktober hvert år, samt stadfeste økonomistatusen ut året for det enkelte prosjekt. Resultatet skal meddeles HVST.

3.5.3 Forsvarsbyggs saksbehandling av søknaden

Følgende tiltak gjennomføres av FB:

- FB skal eventuelt ved befaring av baneområdet og/eller kontakt med anleggskontorsjefen ved DFS/skytterkontoret, vurdere anleggskostnadene og gi en anbefaling i forhold til dette.
- FB sende prosjektet med anbefaling og kvalitetssikring tilbake til vedkommende HV – distrikt innen oppsatt tidsfrist.
- FB skal opprette bruksavtale med skytterlaget for minimum 20 år på vegne av HV – distriktet.
Bruksavtalen bør inneholde en klausul om forlengelse når tiden for bruksrett løper ut. Gjeldende standardavtale som er utarbeidet av FB og godkjent av DFS skal brukes. Det forutsettes at skytterlaget som det oppretts avtale/kontrakt med, enten eier grunnen til skytebaneområdet eller har leieavtale som er gyldig i minimum 20 år.
- FB skal kontrollere fremdriften av skytterlagets arbeid og foreta utbetalinger til skytterlagene med 1/3 ved oppstart av byggearbeidet (etter at kontrakt/avtale er underskrevet), 1/3 ved halvveis gjennomført og 1/3 etter at arbeidet er utført. Dette må gjennomføres innen budsjettåret. Etter avtaler i hvert enkelt tilfelle kan normen for utbetalinger fravikes.

3.5.4 Heimevernsstabens saksbehandling og videre saksgang

GIHV avgjør innenfor gitte rammetall og anbefalinger hvilke skytterlag det skal inngås kontrakt/avtale med og underretter følgende:

- Samtlige HV – distrikter om innvilget/ikke innvilget forskuttering av bruksrett til skytterlag innenfor distriktets teig
(Distriktene skal i sin tur straks underrette det enkelte skytterlag om resultatet av søknaden).
- Innvilge økonomisk støtte i forbindelse med søknad om utslippstillatelse/konsesjon i de tilfeller hvor HV har generert behovet.
- Informere SHVUKS om hvilke anlegg som er tilgjengelig for SHVK innen det enkelte HV – distrikt, (synergieffekten)
- FB/U – Stab
HVST overfører de bevilgede midler til FB/U – Stab for videre oppgjør til det enkelte skytterlag iht gitte retningslinjer.
- HVST innhenter økonomisk status/prognose fra FB/U – Stab pr 1 nov i budsjettåret.

4 Føringer for investering av midler i bruksavtaler/forskuddsleie av sivile skytterhus

4.1 Bestemmelser for behandling av søknader om investering av midler i bruksavtale/forskuddsleie av sivile skytterhus mm

4.1.1 Generelt

Investeringen tar sikte på å dekke følgende forhold:

- Sambruk av etablissementet i kombinasjon med HV – hus.
- Etablering av kontor/kommandoplass for HV og SHV – område i eller i tilknytning til etablissementet og hvor bruksfrekvensen er fastsatt.
- Lagerareal som kan stilles til disposisjon for HV. Lagret må tilfresstille kravene iht Forsvarssjefens direktiv for lagring av materiell.
Ved behov må lagerforholdene kunne tilrettelegge lagring av Live/filmskytebaner i romtemperatur og mobilt/flyttbart elektronisk målmateriell for kortere perioder, samt legge forholdene til rette for lading av batterier for mobilt/flyttbart målmateriell.
- Bruk av etablissementet etter avtale for arrangementer av faglig og/eller sosial karakter som omfatter HV og HVs samarbeidspartnere.
- Parkeringsareal er tilgjengelig i samsvar med HVs behov.
- Uhindret adgang til etablissementet utenfor bruksavtalens rammer når det er nødvendig på grunn av ekstraordinære pålegg som redningsoppdrag/naturkatastrofer mm.

4.1.2 Økonomi

HVST foretar en fordelig av de totale leie-/investeringskostnader over en 3 – årsperiode. De totale leie-/investeringskostnadene utbetales med 1/3 første året ved byggestart, 1/3 andre året og det tredje året med 1/3.

4.1.3 Saksgang

Skytterlagene, HV – distriktene, FB og HVST følger samme prosedyrene for skytterhus på lik linje med skytebaneanlegg.

5 Direktiv satt ut av kraft

Direktivet, datert 18. januar 2001, Heimevernets samarbeid med Det frivillige skyttervesen om skytterhus og skytebaner settes ut av kraft 23. mai 2007.

6 Forkortelser

Følgende forkortelser er nyttet i dette dokumentet:

DFS	Det frivillig skyttervesen
EBA	Eiendom, bygg og anlegg
FB	Forsvarsbygg
GIHV	Generalinspektøren for Heimevernet
HVST	Heimevernsstaben
HV - distrikt	Heimevernsdistrikt
SHVK	Sjøheimeverns kommando
SHVUKS	Sjøheimevernets utdannings og kompetansesenter

7 Vedlegg

- Vedlegg A - Leieavtale
- Vedlegg B - Søknad om forskuddsleie
- Vedlegg C - Skytterlagets sjekklister
- Vedlegg D - Fremdriftsplan

Vedlegg E - Banestruktur

Vedlegg F – Krav og funksjonsbeskrivelse for feltskytebane

**LEIEAVTALE
mellom**

----- Skytterlag (kalt skytterlaget) og Staten
v/Forsvarsdepartementet, herunder ved Forsvarsbygg.

§ 1

For bruksrett til skytterlagets bane på -----
gnr ----- bnr ----- i ----- kommune
fra dato ----- og for en leieperiode av ----- (minimum 20 år)

betaler Forsvaret følgende: (stryk det som ikke passer)

1. A Forskuddsleie

➤ Alternativ A 1:

Nye baner

Forskuddsleie kr -----

Beløpet forfaller til betaling med 1/3 ved oppstart av byggearbeidet (etter at avtalen er underskrevet), 1/3 ved halvveis gjennomføring av prosjektet og 1/3 etter at prosjektet er fullført og senest når ferdiggodkjennelse foreligger fra politimester. Forsvaret har rett til å kontrollere byggearbeidet under utførelsen.

➤ Alternativ A 2

Eksisterende baneanlegg

Forskuddsleie til vedlikehold kr -----

2. B Løpende leie

➤ Alternativ B 1

Leie pr år for hele leieperioden kr -----

➤ Alternativ B 2

Leie pr person pr dag kr -----

etter oppgave gitt av Forsvaret senest en måned etter bruk.

Løpende forskuddsleie indeksreguleres hvert femte år i samsvar med Statistisk Sentralbyrås konsumprisindeks.

Partene er enige om at det ved utløp av den ovenfor fastsatte leieperiode opptas forhandlinger om forlengelse av kontrakten for en tilsvarende periode.

3. C Driftstilskudd

1. måned etter gjennomført skyting betaler Forsvaret kr 0,50 pr avfyrt skudd mot mål med elektronisk anvisning, som tilsvarer minimum slitasjekostnader for slikt utstyr ved Forsvarets bruk. Dette gjelder kun baner hvor Forsvaret ikke har ytt forskuddsleie i henhold til bestemmelsenes kapittel 3.

§ 2

Denne avtale gir Forsvaret rett til maksimalt ----- bruksdager pr år. Bruk ut over dette forutsetter særskilt avtale.

§ 3

Bruksretten gjelder Heimevernet, men andre forsvarsgrener kan gis adgang til anlegget etter først å ha fått skytterlagets samtykke.

§ 4

Terminlistene for skytterlaget og Forsvaret skal være ferdig utarbeidet senest innen 15. februar for årets virksomhet. Partene samordner sine behov før endelig terminliste settes opp.

§ 5

Forsvarets bruksrett omfatter skytebaneanlegg og skiveboder. Forsvaret kan bruke anvisermateriell, målspill og sambandsanlegg som tilhører skytebanen. Forsvaret skal selv holde skivemateriell med mindre annet særskilt avtales.

Forsvaret må overholde baneinstruks, konsesjonsvilkår og gjeldende sikkerhetsbestemmelser, samt forlate baneanlegget ryddet og i samme stand som ved ankomst.

Skytterhuset omfattes ikke av denne avtale, om ikke annet er avtalt:

§ 6

Forsvaret er ansvarlig etter vanlige erstatningsregler for skade som volder skytterlaget eller tredje person.

Ved skade på elektronisk anvisningsutstyr som følge av Forsvarets bruk skal Forsvaret betale reparasjonskostnadene fullt ut.

Før skyting tar til skal Forsvarets skyteleder og skytterlagets kontaktperson sammen inspisere skytebanen, og protokollføre eventuelle skader og mangler av betydning.

Etter endt skyting skal samme inspeksjon gjennomføres på nytt, og protokollføre eventuelle nye skader som måtte ha oppstått på grunn av Forsvarets bruk.

§ 7

Forsvaret kan si opp leieavtalen når som helst i leieperioden. Slik oppsigelse må skje senest 15 mars med virkning først fra det etterfølgende året. Forsvaret har ikke krav på refusjon for allerede betalt forskuddsleie.

§ 8

Skytterlaget skal opplyse om eventuelle bruksbegrensninger på anlegget i forhold til offentlig myndigheter, grunneiere eller andre. Tinglyst dokumenter som viser skytterlagets rett må fremlegges.

Forsvaret skal på sin side orientere seg best mulig om skytterlagets rettigheter i forhold til offentlige myndigheter, grunneier mv.

Skytterlaget skal påse at skytebaneanlegget tilfredsstiller de til enhver tid gjeldende offentlige bestemmelser om sikkerhet og annet.

Skytterlaget har intet erstatningsansvar ovenfor Forsvaret dersom krav fra det offentlige, grunneier eller nabo innebærer at banen må stenge og skytterlaget ikke kan bebreides dette.

§ 9

Andre avtalevilkår:

Sted----- dato -----

Staten v/Forsvarsdepartementet,
herunder ved Forsvarsbygg
etter fullmakt:

For skytterlaget
etter fullmakt:

Signatur og stempel

Signatur

Dersom særskilt avtale med grunneier er nødvendig for at Forsvaret skal få bruksrett, skal følgende erklæring underskrives:

Undertegnede----- samtykker som grunneier i at skytterlaget gir Forsvaret rett til å benytte skytebanen, dog med de samme begrensninger som gjelder skytterlaget selv.

Sted----- dato-----

Signatur

Avtalen utstedes i to eksemplarer, ett til hver av partene.

Forsvarsbygg sender følgende kopier:

- Heimevernstaben/Forsvarsstaben.
- Heimevernsdistriktet
- Det frivillige skyttervesen v/ Skytterkontoret

Vedlegg B

Til
HV – distrikt nr

Fra
Skytterlag

SØKNAD OM FORSKUDDSLEIE AV SIVIL SKYTEBANE/SKYTTERHUS FOR BRUK AV HEIMEVERNET

Beliggende på eiendommen/festet grunn _____

Gnr _____ Bnr _____ i _____ kommune.

Undertegnende skytterlag søker herved om forskuddsleie kr: _____

Forskuddsleien skal nyttes til:

Skytterlaget er kjent med gjeldende betingelser for tilståing og bruk av forskuddsleien og tilbyr et for skytterlaget uoppsigelig kontaktsforhold etter normalkontrakt for bruk av sivile skytterlags baner på _____ år.

_____ den _____ 20

Skytterlagets navn

Underskrift

Sjekkliste ved sikkerhetsinspeksjon av skytebane

Bane/skuddhold:	Inspeksjon utført dato:
Lag:	Inspeksjon utført av:
Samlag:	

Sammendrag

Er alle sikkerhetsmessige forhold i orden?

Ja

Nei → Hvis "Nei", skal det foreligge en plan for utbedring hvor prioritering fremgår
Foreligger det en utbedringsplan?

Ja Nei

Plan datert:.....

Høyeste prioriterte utbedringer:.....

Forskrift

Sikkerheten ved sivile skytebaner er regulert gjennom "Forskrifter om anlegg av, kontroll med og godkjenning av sivile skytebaner av 1. juli 1988".

Fra forskriften gjengis to paragrafer:

§2 Skytebane skal tilfredsstillende de krav til ytre og indre sikkerhet som fremgår av vedlagte sikkerhetsbestemmelser for sivil skyting.

Kommentar: Denne bestemmelsen gjelder uavhengig av om politiet har godkjent banen, med mindre politiet uttrykkelig har dispensert fra et krav (se §7). Alle skytebaner skal altså tilfredsstillende "sikkerhetsbestemmelser for sivil skyting".

§4 Baneieren plikter til enhver tid å holde skytebanen i forsvarlig stand og skal minst 2 ganger i året foreta inspeksjon av banen.

Anmerking om kontrollen skal føres inn i egen protokoll som er godkjent av politiet.

Kommentar: Sjekklisten på de neste sidene er ment som et hjelpemiddel i forbindelse med sikkerhetsinspeksjon av banen, og kan fungere som inspeksjonsprotokoll.

Bruk av sjekklisten

En sjekkliste som dette kan ikke dekke alle eventualiteter, og må derfor alltid sees i sammenheng med sikkerhetsbestemmelsene. Noen forenklinger er gjort for å gjøre sikkerhetsinspeksjonen lettere å gjennomføre. Der det valgte svaralternativet har en kommentarlinje, skal det gis en kommentar. Kommentaren skal enten forklare hvordan retting skal skje eller hvorfor forholdet eventuelt ikke er relevant.

Det er normalt at baner etter noen års bruk har mindre sikkerhetsmessige mangler, uten at dette nødvendigvis betyr at banen må stenges. Skytterlaget har ansvaret for å lage en utbedringsplan med prioritering av tiltakene, gjerne ved påtegning på sjekklisten.

Distribusjon

Ferdig utfylt sjekkliste settes i egen perm som fungerer som protokoll, jfr. Forskriftens §4. Kopi av forsiden (denne siden) sendes Skytterkontoret/DFS, samlagets skytebanekontakt og politiet/lensmannen på stedet.

1. Oversiktligheit

Området mellom standplass og kulefanget begrenset av linjer 2 meter ut fra fløyskytter og 5 meter ut fra fløyskiver ("frisiktsonen") skal være ryddet og oversiktig fra standplass.

Området er markert med skravur i figuren nedenfor. Dersom deler av området ikke er synlig for standplassleder, for eksempel på standplasser med frembygg, skal den delen av området som ikke er synlig sikres med gjerde som hindrer ferdsel inn i området.

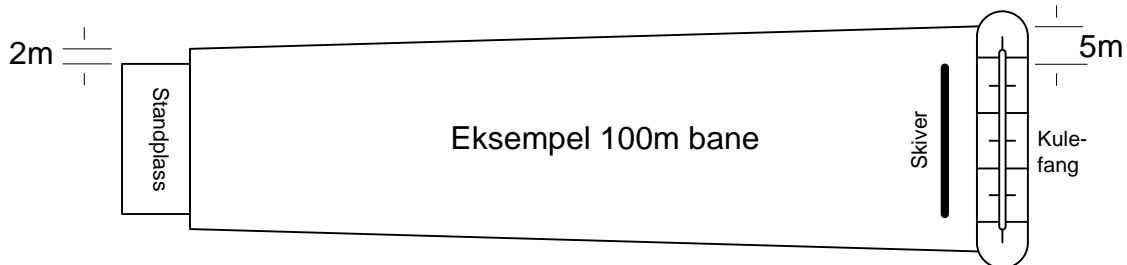

Figur 1 Frisiktsonen

Er området mellom standplass og kulefang 2 meter ut fra fløyskyttere og 5 meter ut fra fløyskiver oversiktig fra standplass og ryddet for vegetasjon, og er eventuelle uoversiktige deler av området sikret med gjerde?	pkt 2.1.1
<input type="checkbox"/> Ja <input type="checkbox"/> Nei. Kommentar:	

2. Rikosjettfare

Det er viktig å hindre at det oppstår rikosjetter mellom standplass og skivene, fordi farlig område da blir unødvendig stort. I de fleste tilfeller er det uproblematisk å unngå rikosjetter, og det skal gode grunner til for å akseptere rikosjettfare mellom standplass og skiver.

I figur 2 er det illustrert hvordan en beregner krav til avstand til rikosjettfarlige objekter for at grunnen skal anses å være rikosjettfri. Kravet er:

Det skal ikke stikke opp rikosjettfarlige objekter i en sektor som beregnes slik:

- **Det trekkes en linje fra standplass til vollkrone. Fra standplass måles en sektor under denne linjen på 0,4° (7‰), dog ikke mindre enn 0,5m senest 2m foran standplass (Se figur 2).**
- **I side gjelder samme begrensning som i pkt 2.1.1 (Se figur1)**

Under alle omstendigheter må det ikke stikke rikosjettfarlige objekter opp over sektoren de første 20 meterne fra standplass, fordi rikosjetter og sprut kan treffe skytterne (Ref punkt 2.5).

Metallgjenstander, steiner og betong er eksempler på rikosjettfarlige objekter. Ved å dekke til alle slike rikosjettfarlige objekter, som stikker opp i sektoren, med 50 cm sand eller liknende, anses området som rikosjettfritt.

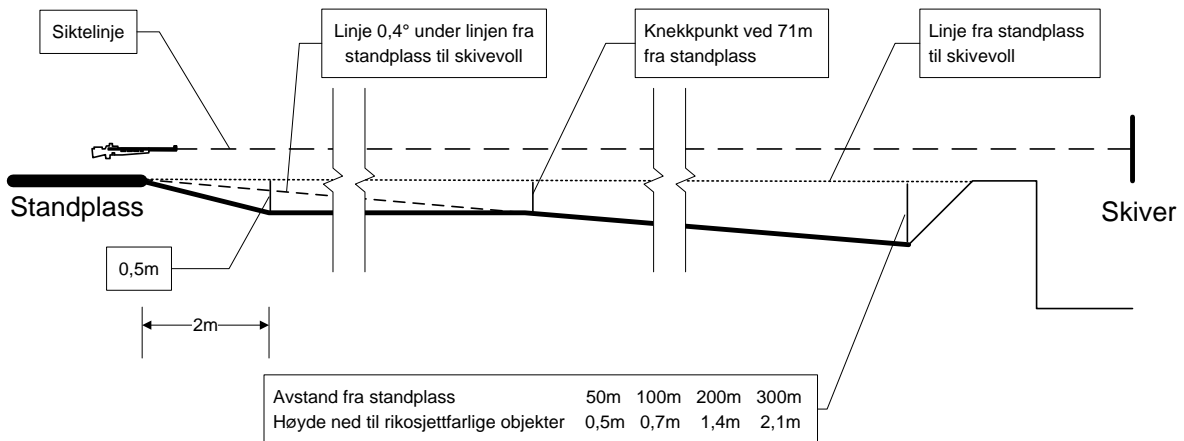

Figur 2 Sektor uten rikosjettfarlige objekter

<p>Er området mellom standplass og kulefang 2 meter ut fra fløyskyttere og 5 meter ut fra fløyskiver ("frisiktsonen") fri for objekter som kan gi rikosjetter, og som stikker høyere opp enn sektoren beskrevet i figur 2?</p>	<p>pkt 3.2.2</p>
<p><input type="checkbox"/> Ja <input type="checkbox"/> Nei, men OK innenfor de første 20m fra standplass <input type="checkbox"/> Nei. Kommentar:</p>	

3. Anvisergrav og skivevoll

3.1. Dimensjoner

<p>Er forstøtningsmurens høyde minimum 2,1m over bunnen på graven?</p>	<p>pkt 2.3.1</p>
<p><input type="checkbox"/> Ja <input type="checkbox"/> Nei. Kommentar:</p>	

Er vollkronens høyde minimum 20 cm over toppen av forstøtningsmuren?

pkt 2.3.1

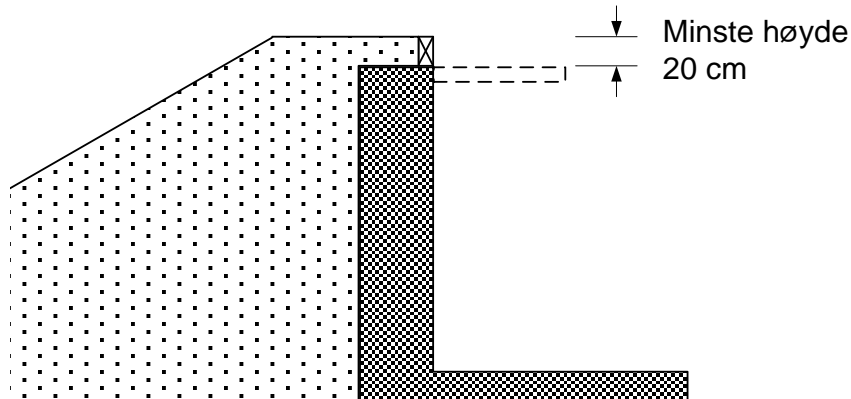

Ja

Nei. Kommentar:

Er forstøtningsmuren av betong, eller av dobbeltmurte steinblokker uten gjennomgående fuger og fugene er tettet med sement?

pkt 2.3.3

Ja

Nei. Kommentar:

Er vollkronens tykkelse minimum 100cm og forstøtningsmurens tykkelse minimum 50cm (Alternativ A), eller er vollkronens tykkelse minimum 150cm og forstøtningsmurens tykkelse mindre enn 50cm, og minimum 15cm betong (Alternativ B)?

pkt 2.3.3

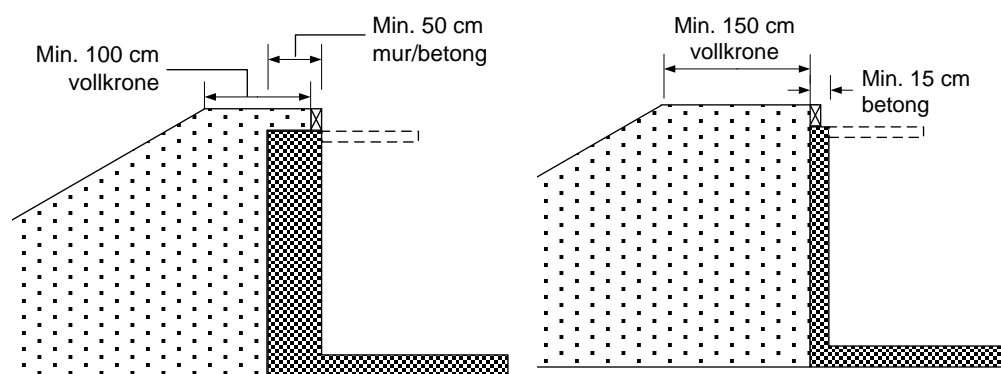

Alternativ A

Alternativ B

Ja, Alternativ A

Ja, Alternativ B

Nei. Kommentar:

Er skivevollens utbredelse sideveis i full høyde minimum 1m utenfor fløyskivene?

pkt 2.3.3

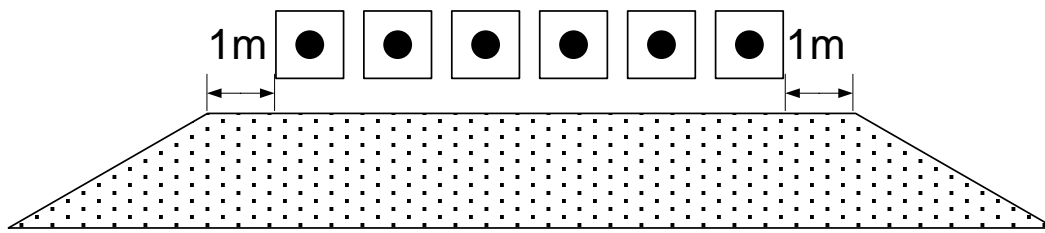

Ja

Nei. Kommentar:

3.2. Rikosjettfri skivevoll

Er skivevollens stigning minimum 30° ?

pkt 2.3.3

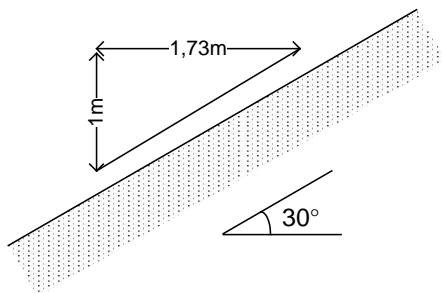

Dersom en måler 1 meter vertikalt, skal en ikke måle mer enn 1,73 meter horisontalt.

Ja

Nei. Kommentar:

Er tykkelsen på rikosjettfrie masser (jord, torv, sand, bark el.l.) minimum 50 cm, og skivevallen helt fri for stein?

pkt 2.3.3

Masse med kornstørrelse maks 10mm.
Jord, torv, sand, bark
eller tilsvarende

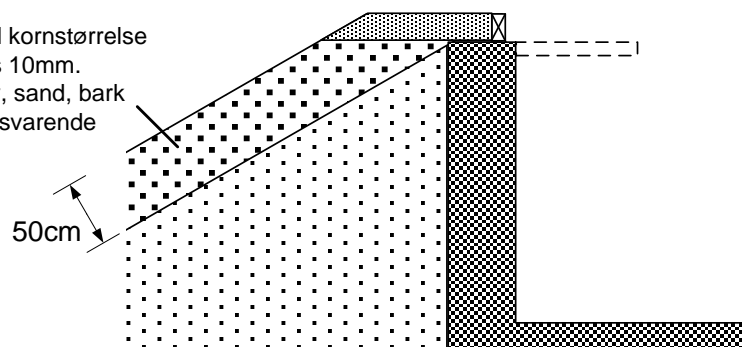

Ja

Nei. Kommentar:

Er de øverste 20 cm av vollkronen dekket med masse med kornstørrelse ikke over 5 mm?

pkt 2.3.3

Masse med kornstørrelse
maks 5mm

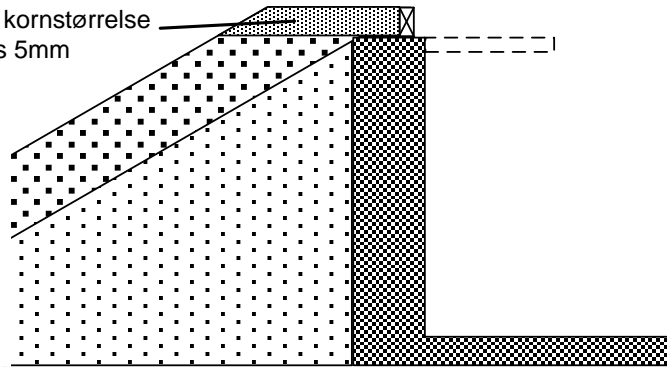

Ja

Nei. Kommentar:

3.3. Overbygg for anvisere

Dersom det stikker rikosjettfarlige objekter over sektoren som beregnes i henhold til sjekkpunkt 2, skal rikosjettvinkelen beregnes fra dette punkt. I slike tilfeller, hvor rikosjettvinkelen regnes fra før skivevollen, skal det være overbygg for anviserne (ref pkt 2.1.2 med videre henvisning til pkt 2.4).

Hva er svart i sjekkpunkt 2 (side 3)?

Ja

Nei, men OK innenfor de første 20m fra standplass

Nei

Hvis svaret over ikke er Ja:

Er det overbygg for anviserne i graven, med bredde på mellom 80 og 100 cm, og er overbygget så sterkt at en kan gå på det?

pkt 2.1.2

pkt 2.4

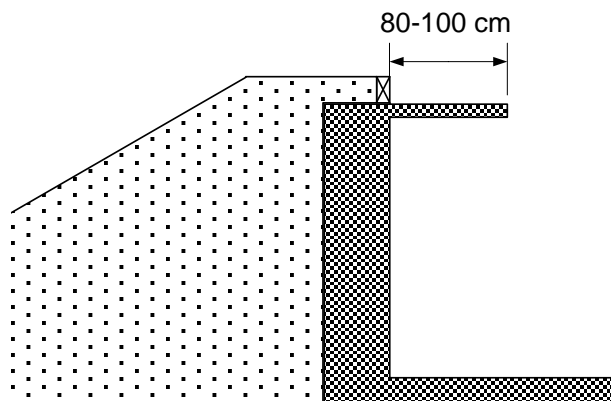

Ja

Nei. Kommentar:

3.4. Endevegger

<p>Er anvisergraven forsynt med endevegger eller grunder for å hindre blant annet anviserpersonellet fra uforvarende å komme ut i skuddfeltet?</p> <p><input type="checkbox"/> Ja <input type="checkbox"/> Nei. Kommentar:</p>	pkt 2.4.1
--	-----------

3.5. Skivestativer, beskyttelsesvegg etc.

<p>Er skivestativ, beskyttelsesvegg og annet som stikker høyere opp enn forstøtningsmuren, utelukkende av materialer som ikke gir rikosjetter (ikke metall større enn 2" trådstift)?</p> <p><input type="checkbox"/> Ja <input type="checkbox"/> Nei. Kommentar:</p>	pkt 2.4.3
--	-----------

3.6. Sikkerhetsmerke

Sikkerhetsmerket skal være kvadratisk og diagonalt delt. Øvre og nedre felt skal være røde, mens sidefeltene skal være hvite (ref. Skytterboka pkt 8.128). Sikkerhetsmerket skal ha en størrelse på 50cm x 50cm.

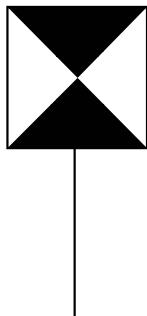
<p>Er det sikkerhetsmerke ved anvisergraven og er dette tilgjengelig og vridbart / hevbart fra anvisergraven?</p> <p><input type="checkbox"/> Ja <input type="checkbox"/> Nei. Kommentar:</p>		Skytterboka pkt 8.128
<p>Er sikkerhetsmerket og festeordning som rager høyere enn forstøtningsmuren utelukkende av ikke rikosjettfarlig materiale?</p> <p><input type="checkbox"/> Ja <input type="checkbox"/> Nei. Kommentar:</p>		

4. Elektronisk anvisning

Ved bruk av elektronisk anvisersystem som ikke krever personell i grav ved skivene, stilles det ikke krav til anvisergrav (pkt 2.4.6). Dersom elektroniske skiver er plassert ved eksisterende anvisergrav, skal anvisergrav og skivevoll tilfredsstillende kravene i kapittel 3 i denne sjekklisten. Alternativt kan graven fylles igjen eller på annet vis gjøres utilgjengelig. Selv om det ikke er anvisergrav, skal det like fullt være skivevoll for å unngå rikosjetter. På baner med nærliggende bakgrunnshøyde og oversiktlig farlig område, kan det tillates rikosjettfarlige løsninger som etableres for å forhindre sprut av sand som kan ødelegge de elektroniske skivene.

<p>Er de elektroniske skivene plassert ved eksisterende anvisergrav som ikke er fylt igjen eller gjort utilgjengelig på annet vis?</p>	
<p><input type="checkbox"/> Ja → Kontrollpunktene i kapittel 3 i denne sjekklisten skal fylles ut <input type="checkbox"/> Nei → Fortsett utfylling av sjekklistens kapittel 4 (dette kapittelet).</p>	

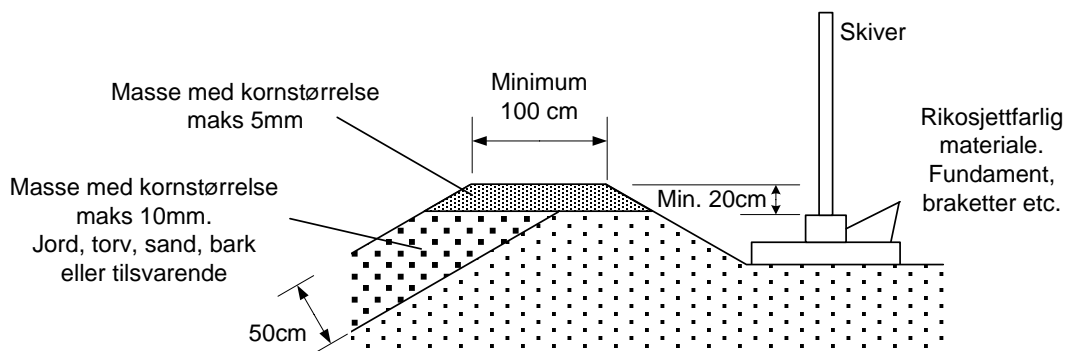

Figur 3 Eksempel på mulig skivevoll, med krav til massetyper og dimensjoner

<p>Har skivevollen et 50cm tykt lag rikosjettfrie masser med kornstørrelse ikke over 10 mm?</p> <p><input type="checkbox"/> Ja <input type="checkbox"/> Nei. Kommentar:</p>	<p>pkt 2.3.3</p>
<p>Har vollkronen masse med kornstørrelse ikke over 5 mm i minimum 100 cm tykkelse, og minimum 20 cm høyde over fundament, stålrammer eller liknende som kan gi rikosjetter?</p> <p><input type="checkbox"/> Ja <input type="checkbox"/> Nei. Kommentar:</p>	<p>pkt 2.3.3</p>
<p>Er flyttbart sikkerhetsmerke tilgjengelig?</p> <p><input type="checkbox"/> Ja <input type="checkbox"/> Nei. Kommentar:</p>	<p> Skytter- boka pkt 8.128</p>

5. Kulefang

Har kulefanget en høyde over toppen av skivene på minimum 1,5 meter sett fra enhver skytestilling (i praksis liggende stilling ved alle standplasser med tilhørende skive)?

pkt. 2.7.1

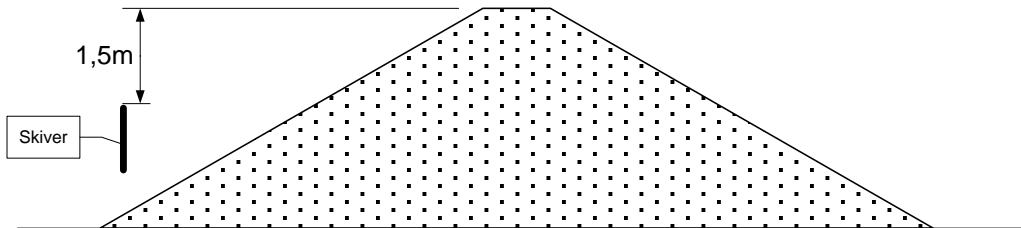

- Ja
 Nei. Kommentar:

Har kulefanget i påbudt høyde iht. forrige punkt en tykkelse på minimum 1 meter?

pkt 2.7.1

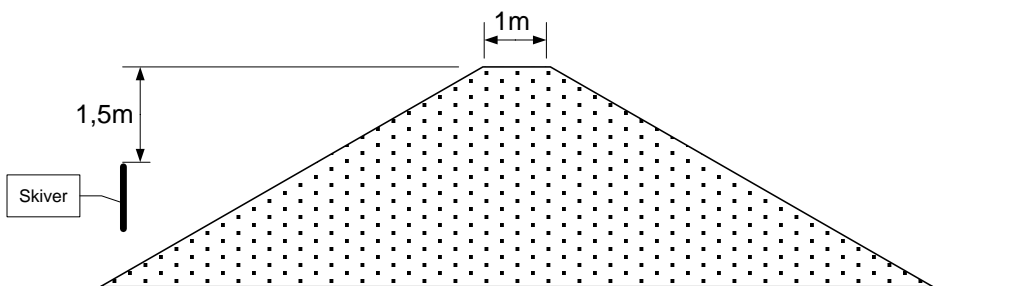

- Ja
 Nei. Kommentar:

Har kulefanget en stigning på minimum 30° ?

pkt 2.7.1

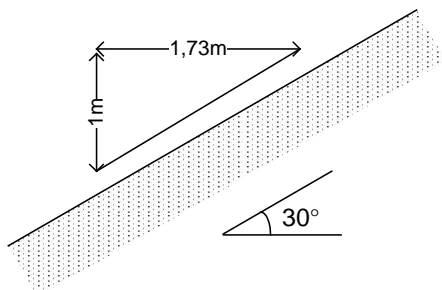

Dersom en måler 1 meter vertikalt, skal en ikke måle mer enn 1,73 meter horisontalt.

- Ja
 Nei. Kommentar:

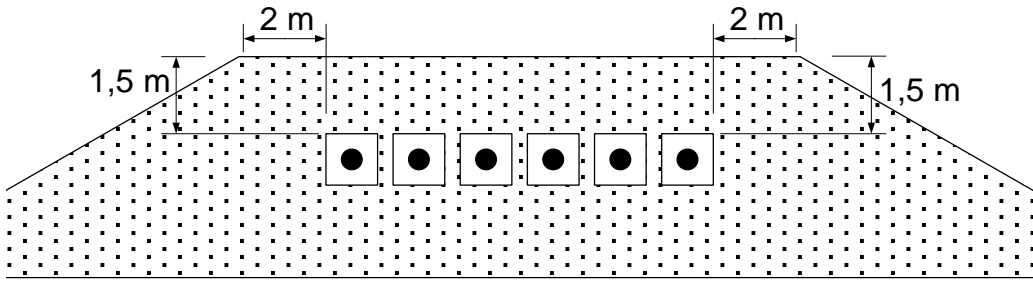
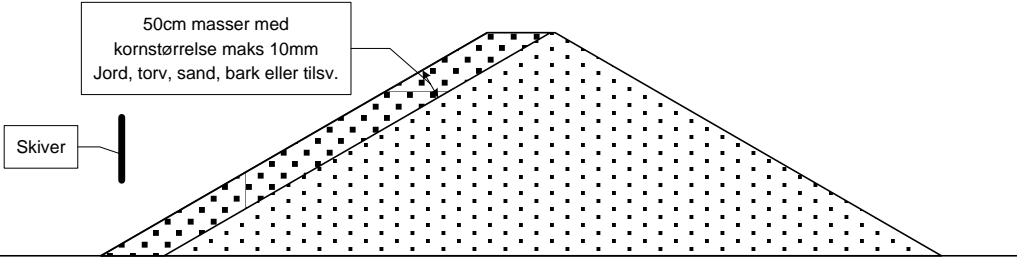
<p>Har kulefanget en utbredelse i full høyde mot sidene på minimum 2 meter utenfor fløyskivene?</p>  <p><input type="checkbox"/> Ja <input type="checkbox"/> Nei. Kommentar:</p>	<p>pkt 2.7.1</p>
<p>Er kulefanget dekket med 50cm sand, jord, torv, bark eller liknende med kornstørrelse mindre enn 10mm mot skivene i hele kulefangets bredde?</p>  <p><input type="checkbox"/> Ja <input type="checkbox"/> Nei. Kommentar:</p>	<p>pkt 2.7.1</p>

6. Bakgrunnshøyde og farlig område

Farlig område

Farlig område for en skytebane regnes som en del av skytebanen (Forskriftens §1). Farlig område skal derfor ikke strekke seg ut over det området som disponeres for skytebanen, og hvor man kan holde kontroll med, og oversikt over, folks ferdsel. Utbredelsen av farlig område er blant annet avhengig av startpunkt for rikosjettvinkelen og høyden på bakgrunnen.

Kunstig bakgrunn

For å begrense utbredelsen av farlig område kan det bygges kunstig bakgrunn. Kunstig bakgrunn utføres på samme måte som et kulefang, men skal nå 3m over overkant av skivene og 3 meter til siden for fløyskivene i full høyde. I tillegg skal det bygges kulefangerskjerm som dekker hele sidespredningsvinkelen på 6° i høyde med overkant av skivene. Anvendes kunstig bakgrunn, kreves det rikosjettfri grunn mellom standplass og skivevoll slik det er angitt i avsnitt 2 i denne sjekklisten.

Sjablon-metoder

Sjabloner for forenklet beregning av farlig område på kart i målestokk 1:5000 kan fås fra Skytterkontoret / DFS.

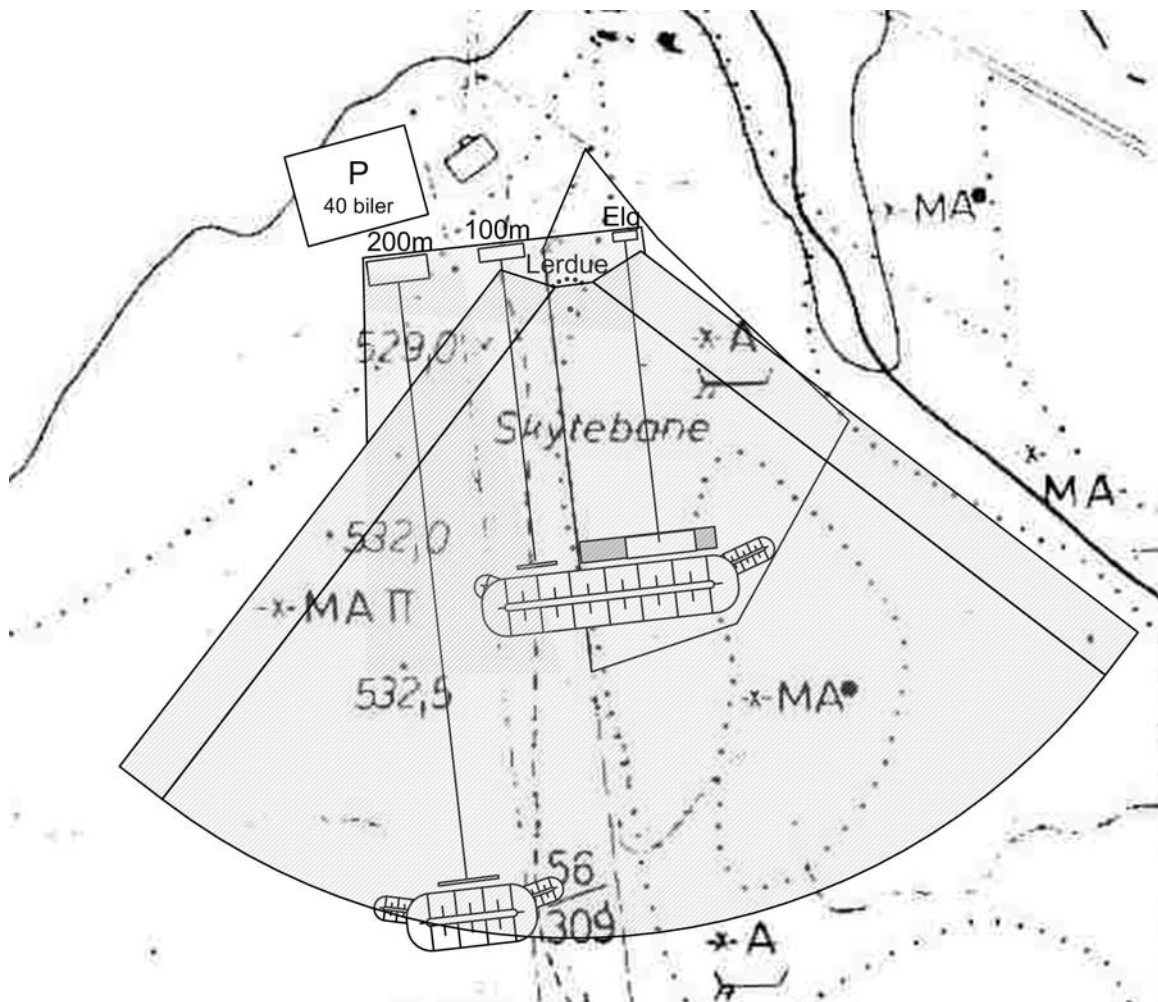

Figur 4: Eksempel på farlig område for 200m, 100m og viltbane med kunstig bakgrunn, samt lerduebane.

<p>Er det dokumentert ved beregning eller sjablon hvor stort farlig område er, eller er det etablert kunstig bakgrunn?</p> <p><input type="checkbox"/> Ja, beregnet</p> <p><input type="checkbox"/> Ja, sjablon</p> <p><input type="checkbox"/> Ja, kunstig bakgrunn</p> <p><input type="checkbox"/> Nei. Kommentar:</p>	pkt 3.3
--	---------

7. Varsling

Er instruks oppslått på standplass? <input type="checkbox"/> Ja <input type="checkbox"/> Nei. Kommentar:	§5 pkt 10.1
Er terminliste / skytetider slått opp på eller ved standplass? <input type="checkbox"/> Ja <input type="checkbox"/> Nei. Kommentar:	pkt 10.2
Er terminliste / skytetider sendt lensmann/politi på stedet? <input type="checkbox"/> Ja <input type="checkbox"/> Nei. Kommentar:	pkt 10.2
Er terminliste / skytetider sendt naboer / varslet i avis? <input type="checkbox"/> Ja <input type="checkbox"/> Nei. Kommentar:	pkt 10.2
Finnes det godt synlig flaggstang som fungerer, og rødt flagg? <input type="checkbox"/> Ja <input type="checkbox"/> Nei. Kommentar:	pkt 10.3
Er farlig område merket i terrenget? <input type="checkbox"/> Ja <input type="checkbox"/> Nei. Kommentar:	pkt 10.3

Merknader:

Vedlegg D

Mal for felles fremdriftsplan for HV og skytterlag ved bruksavtale/forskuddsleie for skytterhus

Forarbeid	År 1	År 2	År 3	År 4	År 5
Skytterlaget bestemmer seg for å utvide/bygge skytterhus. HV varsles om planene	Skytterlaget sender søknad med tilbud til HV – distriktet om leie iht gjeldende regler.	HV aksepterer forskuddsleie tidligst om våren året etter at søknaden er HVST i hende. Leien utbetales normalt påfølgende år.	1/3 av leien utbetales ved byggestart. FB/U forestår utbetalingen. (I unntakstilfelle kan dette skje i år 2)	1/3 av leien utbetales når prosjektet er halvveis ferdig. FB/U foretar utbetalingen. (Unntaksvis kan dette være samme år som byggestart).	1/3 av leien utbetales når prosjektet er ferdig. FB/U forestår utbetalingen.
Det avklares om HV ønsker å delta og hva som er HVs behov	Søknaden må opplyse om byggestart, når prosjektet er halvveis ferdig, samt når prosjektet er ferdigstilt.	FB/MO inngår avtale med skytterlaget på vegne av HV, (Staten ved Forsvarsdepartementet)			Dette kan være året etter byggestart, men svært sjelden samme år som byggestart.
Skytterlaget utarbeider et prosjekt med finansieringsplan	Dette har betydning for HVST som må sette av midler som ikke er overførbare fra et budsjettår til et annet				Normalt blir ikke slike prosjekter ferdigstilt i løpet av 24 mnd.
Nødvendige avklaringer med grunneier/kommune og lignende foretas					

Vedlegg E

Banestruktur

Fasilitet/ Baneanlegg	EBA - Tiltak	Materiell - omfang	Krav/Merknad
Feltskytebane med skyteavstander fra ca 10 – 300m	Blenderinger med kulefang ca 10m bredde Antall iht lendets beskaffenhet	Mobilt elektronisk målmateriell Monteres av distriktet ved årlig trening	MG – 3, AG – 3/tilsvarende, MP – 5 og PIST HV – distriktet bringer med og monterer målmateriellet når banen nyttes. HV – distriktet må kunne nytte eget mobilt SIBO – anlegg på standplass
Geværbane Elektr 100 - 200m		10 – 40 skiver	AG – 3 tilsvarende
Kortholds/ Vendemålsbane 5 - 100m		10 – 40 skiver	AG – 3/tilsvarende, MP – 5 og PIST Banen må kunne nyttes til HV – distriktets mobile Live/filmskytebane
Kortholdsbane 50m			AG – 3/tilsvarende, MP – 5 og PIST Banen må kunne nyttes til oppsett av Live/filmskytebanen

**”Elektronisk mobilt/flyttbart målmateriell for
HV - distrikt”**

For bruk ved DFS - Feltskytebaner

Krav og funksjonsbeskrivelse for

Feltskytebane



Innhold

1 Mål for bruk av banen	3
1.1 GRUNNUTDANNING	3
1.2 TRENINGSSCENARIE	3
2 Beskrivelse av baner og anlegg	3
2.1 BANEANLEGG	3
2.2 BESKRIVELSE AV MÅLSPILL OG TRENINGSCENARIE	3
2.3 VÅPENSYSTEMER SOM KAN BENYTTES I BANEANLEGGET	3
2.4 MÅLARRANGEMENT	3
2.4.1 DFSs feltbaneanlegg	3
2.4.2 Målspill	3
3 Omfang	4
4 Krav til materiellet	4
4.1 GENERELT	4
5 Krav til integrering mot EBA	5

1 Mål for bruk av banen

Feltskytebane for enkeltmanns- og lagsutdanning med personell oppsatt med AG – 3, eller tilsvarende mot samme målspill på avstander fra 40 – 350m.

Gir grunnleggende skyteferdigheter, samt kvalitetstrening i maktanvendelse og situasjonsmestring

Lagførertrening i orderegiving og ildledning.

Trene egenferdigheter i riktig bruk av makt- og situasjonsmestring mot operasjoner i fred, krise og krig.

1.1 Grunnutdanning

Feltskytebane for enkeltmann- og lagsutdanning med personell oppsatt med AG – 3, MG-3 eller tilsvarende.

1.2 Treningsscenarie

Treningen iverksettes og gjennomføres ved at målspeilet startes fra ildlederkontoret. Mot oppdukkende mål i den hensikt å forestå avstandsvurdering og forlegging av siktepunkt under tidspress.

Trene lagfører i målangivelse og lede ildgivingen ved å nytte maktanvendelse mot overgripere uten at gisler blir skadet.

2 Beskrivelse av baner og anlegg

Baneanlegget etableres med 4 - 8 målblenderinger fra avstander 40 – 350m. Målgruppene er utgruppert i henhold til lendets naturlige kupperinger.

2.1 Baneanlegg

Vises til vedlagte skisse over baneanlegg

2.2 Beskrivelse av målspill og treningsscenarie

Målspeilet iverksettes med start av lydsimulator som illustrerer motordur og automatild.

Lydsignaliseringen varsler soldatene at øvelsen er iverksatt. Målspeilet kjøres med variasjon i avstandene.

Treningen gjennomføres ved at lagfører deler laget inn i ansvarsteiger og leder lagets ildgiving i forhold til hvilken målgruppe som kommer opp.

2.3 Våpensystemer som kan benyttes i baneanlegget

Følgende våpensystemer kan nyttes i baneanlegget:

- AG – 3 eller tilsvarende
- MG-3 eller tilsvarende

2.4 Målarrangement

2.4.1 DFSs feltbaneanlegg

2.4.2 Målspill

Målspeilet iverksettes ved valg av tidsintervaller. Treff registreres ved at mål faller, eventuelt treffteller.

Avstand	Antall målblenderinger	Målmateriell	Merknad	Henvisning
40 m	1 stk ca 10m bredde	5 stk 1/4 infanterifigurer montert på multifunksjon		Vedlegg H og I Fig 4

Avstand	Antall målblenderinger	Målmateriell	Merknad	Henvisning
		målløftere.		
60 m	1 stk ca 10m bredde	5 stk 1/4 infanterifigurer montert på multifunksjon målløftere.		Vedlegg H og I
100 m	1 stk	5 stk 1/2 infanterifigurer montert på multifunksjon målløftere.		Vedlegg H og I
175 m	1 stk	5 stk 1/2 infanterifigurer montert på multifunksjon målløftere.		Vedlegg H og I
300 m	1 stk	5 stk 1/1 figurer infanterifigurer montert på multifunksjon målløftere.		Vedlegg H og I
350 m	1 stk	5 stk 1/1 figurer infanterifigurer montert på multifunksjon målløftere.		Vedlegg H og I

3 Omfang

- Portabelt styresystem
- Tilbakemeldingssystem (AAR)
- 25 multifunksjons (pop-up/vende) infanterimål der det kan være infanteriløftere med dobbel skiveholder
- Innmålingssystemer (bør)

4 Krav til materiellet

4.1 Generelt

- (1) Instruktør skal kunne iverksette, avslutte, pause, fortsette målspill avhengig av situasjonen fra en styreenhet i ildlederkontoret.
- (2) Mulighet for å kunne kjøre forskjellige målspill.
 - a. Manuelt
 - b. Programmert
- (3) Det skal kunne gjennomføres AAR fra standplass
 - a. Det skal gis tilbakemelding på om det er skutt i feil mål. Dvs dersom det er skutt i "venn" skal det klart presentere
- (4) Det skal være mulig å vise forskjellige kategorier på skivene, dvs venn/fiende. Det bør være mulig å endre kategori automatisk ved at målmateriellet automatisk viser ønsket

skive (venn/fiende). Figurene må være designet på en slik måte at det går klart frem om soldaten må anvende makt ved våpenbruk eller ikke.

- (5) Pop-up-funksjon på personellmål skal være mulig å sperre
- (6) Målene skal være skjulte for soldat inntil målpillet starter.
- (7) Figurer/kategori mål skal kunne skifte til venn/fiendtlig mål
- (8) Det skal registreres treff/ikke treff.
- (9) Det bør kunne registreres treff når soldaten treffer bestemte punkter
 - a. for eksempel innmåling med x/y koordinater
 - b. målet faller ved treff og kommer opp igjen.
 - c. alternative løsninger
- (10) Radiostyrt rekkevidde skal ha signaler ut til 600m
- (11) Batteridrift skal ha en kapasitet på 200 løft pr dag (8 timer) med en temperatur ned mot -20°C .

5 Krav til integrering mot EBA

DFS har etablert faste blenderinger iht lokal banestruktur på ca 10m bredde.

Mobile løfter skal kunne festes i blenderingene.



Vår saksbehandler

Maj HANSEN BJØRN HUGO, bjornhansen@mil.no
+23 09 69 96, 0510 6996
FST/ HVST/ Avd Virksomhetsstyr/ Seksjon VP/Styring

Vår dato

2007-05-23

Vår referanse

2006/048559-020/FORSVARET/410

Tidligere dato

2007-04-10

Tidligere referanse

FORSVARET/2006/048559-12/410

Til

Heimevernets skole- og kompetansesenter
Heimevernets Utdanningscenter Værnes
Oslofjord Heimevernsdistrikt 01
Oslo og Akershus Heimevernsdistrikt 02
Telemark og Buskerud Heimevernsdistrikt 03
Opplandske Heimevernsdistrikt 05
Agder Heimevernsdistrikt 07
Rogaland Heimevernsdistrikt 08
Bergenhus Heimevernsdistrikt 09
Møre og Fjordane Heimevernsdistrikt 11
Trøndelag Heimevernsdistrikt 12
Sør-Hålogaland Heimevernsdistrikt 14
Nord-Hålogaland Heimevernsdistrikt 16
Vest-Finnmark Heimevernsdistrikt 17
Øst-Finnmark Heimevernsdistrikt 18
Sjøheimevernets Utdannings- og
Kompetansesenter

Kopi til

Det frivillige Skyttervesen
Forsvarsbygg

Generalinspektøren for Heimevernets beslutning nr 13B/2007 - Bestemmelser for Heimevernets samarbeid med Det frivillige Skyttervesen om skytterhus og skytebaner

Heimevernets samarbeid med Det frivillige Skyttervesen om skytterhus og skytebaner har vært regulert av **Direktiv for behandling av søknader om forskuttering av bruksrett, for Heimevernet, til sivile skytebaner og Direktiv for investering av midler i bruksavtaler (forskuddsleie) av sivile skytterhus mv.**

Direktivene er revidert og sammenfattet i **Generalinspektøren for Heimevernet – Bestemmelser for samarbeid med Det frivillige Skyttervesen om skytterhus og skytebaner**. Generalinspektøren for Heimevernet fastsetter bestemmelsene med virkning fra 23 mai 2007.

Oppdrag relatert til de nye bestemmelsene følger av HVBSL nr 9B/2007, jf tidligere referanse.

Bernt Iver Ferdinand Brovold
Generalmajor
Generalinspektør for Heimevernet